

Fleischereimaschinen  
**Messer für**  
**Fleischwölfe Größe 70 bis 300**  
 doppelschneidig mit Bund

**DIN**  
**9803**

Butchers' machinery, double edge knife with bush for meat mincers sizes 70 to 300

Maße in mm

$$\sqrt{R_z=100} \left( \sqrt{R_z=25} \right)$$

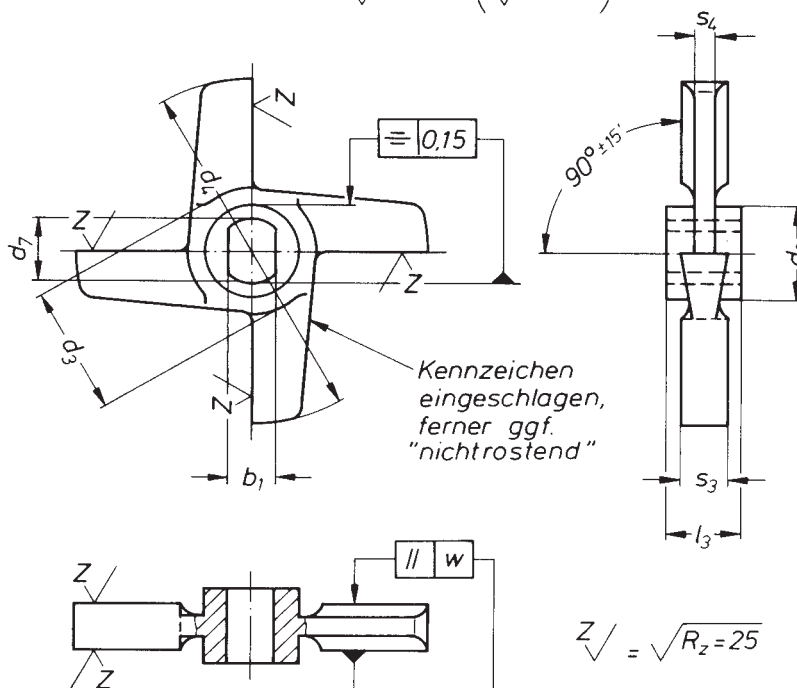

Bezeichnung eines doppelschneidigen Messers mit Bund für Fleischwolf-Größe 130:

Messer DIN 9803 – 130

Fleischwolf-Größe		Kennzeichen	$b_1$ B13	$d_2$ b12	$d_3$ max.	$d_4$ h13	$d_7$ B13	$l_3$	$s_3$	$s_4$	$w$
70	R		9	17	22	62	12	12,5	8	5	0,05
82	H		12	22	31	73	16	14	10	5	
98	B		15	26	35	88	19	17	12	6	
106	C		16	28	38	95	20	18	13	7	
114	D		17	29	40	103	21	19	14	7	0,10
130	E		19	32	43	119	23	20	15	8	
160	G		23	42	53	147	32	25	17	10	
200	U		32	52	66	183	40	30	22	14	0,15
250	V		36	63	78	230	50	35	26	16	
300	W		42	70	86	280	60	40	30	20	

Werkstoff: C 60 nach DIN 17 200

Andere Stahlsorten von mindestens gleicher Qualität nach Vereinbarung

Härte: Messerflügel ( $52 \pm 3$ ) HRC }  
 Messerbund ( $33 \pm 5$ ) HRC } nach DIN 50 103

Zulässige Abweichungen für Maße ohne Toleranzangabe: DIN 7168 – grob

Fortsetzung Seite 2  
 Erläuterungen Seite 2

Normenausschuß Maschinenbau (NAM) im DIN Deutsches Institut für Normung e.V.

Frühere Ausgaben:  
 DIN VDF 3: 06.29  
 DIN 9803: 06.39, 12.40, 12.65  
 Nachdruck, auch auszugsweise, nur mit Genehmigung des DIN Deutschen Institut für Normung e. V., Berlin, gestattet.

Änderung August 1977:  
 Redaktionell überarbeitet